

PORQUE LA TRANSPARENCIA ES LA MEJOR ALIADA DE LA DEMOCRACIA

# Jornadas Permanentes de Capacitación a Servidores Públicos y Órganos de Participación Ciudadana

---

## **Informe 2020**

Auditoría Especial de Fortalecimiento Institucional y Participación Ciudadana  
Dirección de Promoción de la Participación Ciudadana

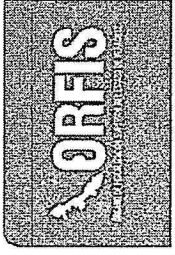

## Introducción

Durante el año 2020 se promovieron con las autoridades municipales reuniones de orientación para la integración y funcionamiento de las figuras denominadas: Consejos de Planeación para el Desarrollo Municipal (COPLADEMUN), Consejos de Desarrollo Municipal (CDM) y Comités de Contraloría Social (CCS).

Esta actividad fue desarrollada en el marco del programa “Jornadas Permanentes de Capacitación a Servidores Públicos y Órganos de Participación Ciudadana” y con la implementación de la actividad denominada “capacítate en casa”, que le permitieron al ORFIS promover y difundir temáticas relacionadas con la Fiscalización Superior; Integración y funcionamiento de Figuras de Participación Ciudadana municipales; Rendición de Cuentas, Transparencia y Derecho de Acceso a la Información Pública, entre otras.

En este contexto, nuestra Institución ha contribuido a establecer mecanismos de comunicación con servidores públicos y sociedad en general con la finalidad de incidir en administraciones con una mayor transparencia y donde la participación ciudadana de la comunidad sea inclusiva, objetiva y equitativa en la aplicación de recursos públicos.

Este documento plasma los resultados alcanzados durante el periodo comprendido de septiembre a diciembre de este año, dejando evidencia del cumplimiento a las metas y objetivos establecidos en el Programa General de Trabajo Institucional y en el correspondiente a la Dirección de Promoción de la participación Ciudadana.

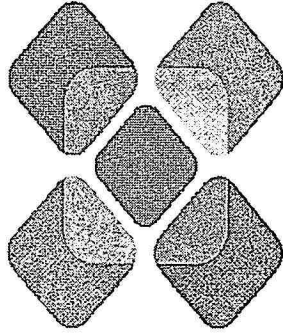
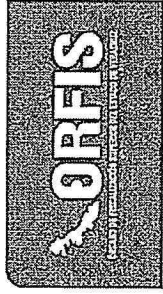

# Objetivo General del Programa

Jornadas Permanentes de Capacitación a Servidores  
Públicos y Órganos de Participación Ciudadana

---

Dar a conocer a servidores públicos municipales y ciudadanos integrantes de los Órganos de Participación Ciudadana las funciones, responsabilidades e instrumentos para desarrollar tareas relacionadas con la planeación, aplicación y vigilancia de recursos públicos, con base en las disposiciones jurídicas aplicables, alcances, procesos sustantivos y resultados del Órgano de Fiscalización Superior del Estado de Veracruz.

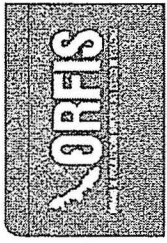

---

## Objetivos de Aprendizaje

- ✱ Conocer las atribuciones constitucionales del ORFIS, así como sus funciones y resultados obtenidos en la tarea fiscalizadora, en términos de lo señalado por el artículo 67 fracción III de la CPEV y la Ley 364 de FSRCEV.
- ✱ Reconocer la forma como se integran y funcionan los Órganos de Participación Ciudadana que contempla la LOML, la Ley de Planeación para el Estado de Veracruz y la LCFEMV, mediante conceptos básicos que permitan intervenir en la planeación, aplicación y vigilancia de recursos públicos en obras y acciones municipales.
- ✱ Reconocer las herramientas de participación ciudadana y acceso a la información pública que el ORFIS tiene disponibles en la Internet mediante aplicaciones tecnológicas; su utilidad en la vigilancia y supervisión de obras y acciones municipales, así como en la presentación de quejas sobre la aplicación de recursos públicos.

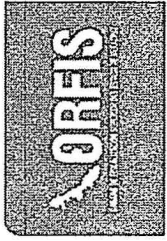

## Órganos de Participación Ciudadana capacitados

Durante el ejercicio 2020, a través de las Jornadas Permanentes de Capacitación a Servidores Públicos y de la actividad virtual denominada “Capacítate en Casa”, se capacitaron a 41 Consejos de Planeación para el Desarrollo Municipal (COPLADEMUN); 133 Consejos de Desarrollo Municipal (CDM) y 374 Comités de Contraloría Social (CCS).

**Órganos de Participación Ciudadana capacitados durante el año 2020**

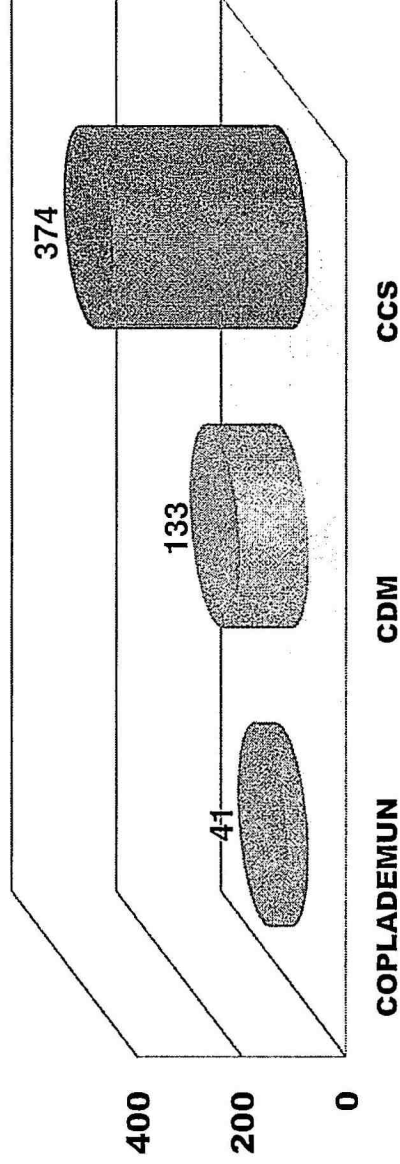

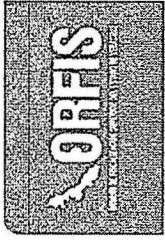

## Integrantes de los Órganos de Participación Ciudadana capacitados

Como parte del contenido temático de las reuniones de capacitación, se proporcionó información a 104 ciudadanos integrantes del COPLADEMUN; 1,649 servidores públicos y ciudadanos que forman parte del CDM y 678 ciudadanos e integrantes de los CCS, sumando un total de 2,431 personas participantes en 197 Municipios capacitados en el ejercicio 2020.

**Personas capacitadas por Órgano de Participación Ciudadana**

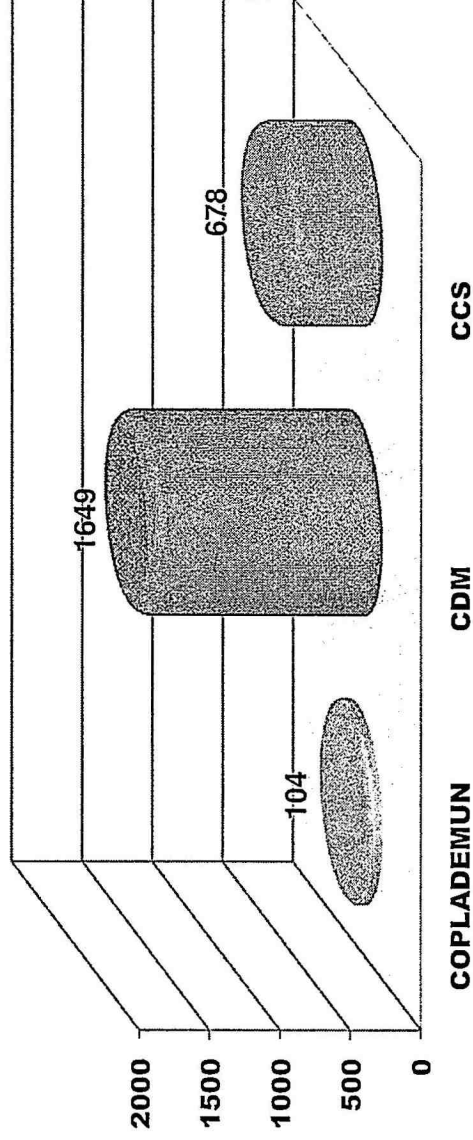

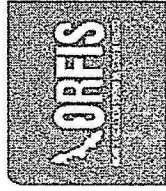

## Servidores Públicos integrantes del CDM

En los eventos realizados durante el ejercicio 2020, asistieron 55 Presidentes Municipales; 70 Síndicos; 140 Regidores y 1,088 servidores públicos responsables de diversas áreas de los Ayuntamientos, capacitándose a un total de 1,353 funcionarios integrantes del Consejo de Desarrollo Municipal.

**Servidores Públicos integrantes del CDM capacitados**

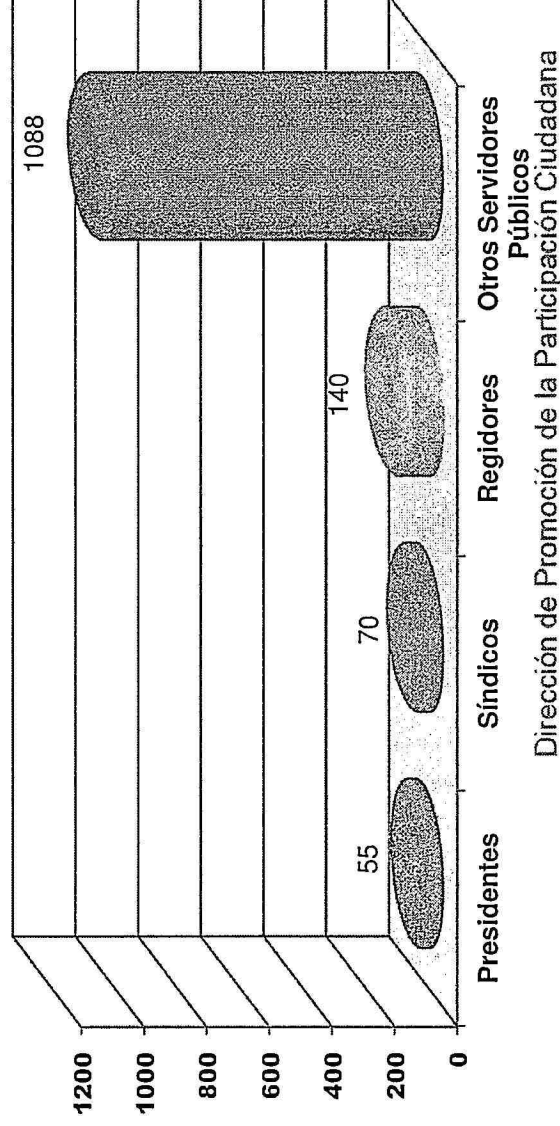

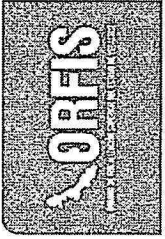

## Ciudadanos integrantes del CDM

Respecto de los 296 ciudadanos integrantes del Consejo de Desarrollo Municipal que asistieron a los eventos de capacitación, el 86 % (255 personas) corresponde a Consejeros Comunitarios y el 14 % (41 personas) a Vocales de Control y Vigilancia.

**Ciudadanos integrantes del CDM capacitados en 2020**

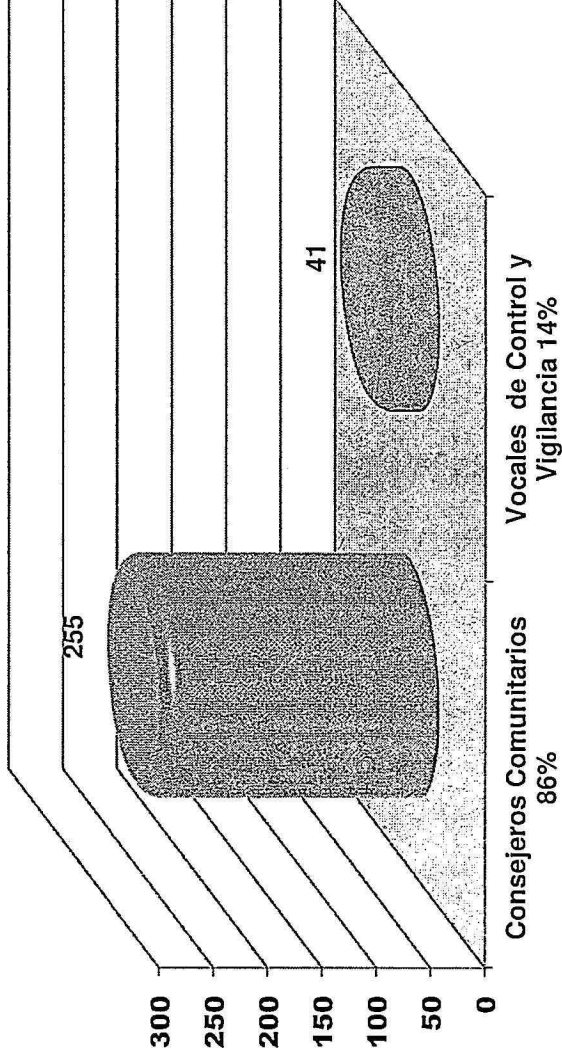

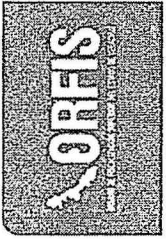

## Ciudadanos integrantes de los CCS capacitados

Respecto de los 525 ciudadanos integrantes de los Comités de Contraloría Social que participaron en las Jornadas Permanentes de Capacitación a Servidores Públicos y Órganos de Participación Ciudadana en la actividad "Capacítate en Casa", el 50 % (260 personas) corresponde a Presidentes; el 16 % (83 personas) corresponde a Secretarios; el 16 % (85 personas) corresponde a Vocales de Control y Vigilancia y el 18 % (97 personas) corresponde a suplentes.

### Ciudadanos Integrantes de los Comités de Contraloría Social

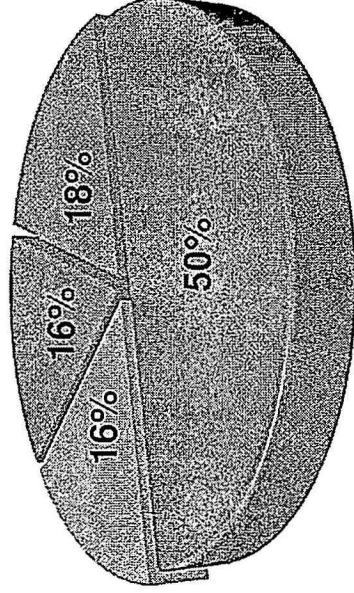

- ▣ 250 Presidentes
- ▣ 83 Secretarios
- ▣ 85 Vocal de Control y Vigilancia
- ▣ 97 Suplentes

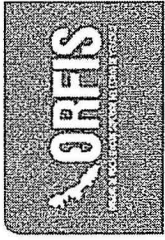

## Municipios capacitados

Como parte de las Jornadas Permanentes de Capacitación a Servidores Públicos y Órganos de Participación Ciudadana y en la actividad “Capacítate en Casa” se capacitaron 197 municipios del Estado de Veracruz, los cuales se enlistan a continuación:

1. ACAJETE	34. CHICONAMEL	67. HUAYACOCOTLA	100. MEDELLÍN	133. SAN JUAN EVANGELISTA	166. TLACOJALPAN
2. ACATLÁN	35. CHICONQUIACO	68. HUILOAPAN DE CUAUHTEMÓC	101. MIAHUATLÁN	134. SAN RAFAEL	167. TLACOLULAN
3. ACAYUCAN	36. CHICONTEPEC	69. ISLA	102. MINATITLÁN	135. SANTIAGO TUXTLA	168. TLACOTALPAN
4. AGUILA	37. CHINAMECA	70. IXCATTEPEC	103. MISANTLA	136. SAYULA DE ALEMÁN	169. TLACOTEPEC DE MEJIA
5. AGULTZINGO	38. CHINAMPA DE GOROSTIZA	71. IXHUATLÁN DE MADERO	104. MIXTLA DE ALTAMIRANO	137. SOCHIAPA	170. TLALIXCOYAN
6. AGUA DULCE	39. CHOCAMÁN	72. IXHUATLÁN DEL CAFÉ	105. MOLOACÁN	138. SOCONUSCO	171. TLALINELHUAYOCAN
7. ALAMO- TEMAPACHE	40. CHONTLA	73. IXHUATLÁN DEL SURESTE	106. NANCHITAL	139. SOLEDAD DE DOBLADO	172. TLALTETELA
8. ALPATLÁHUAC	41. CHUMATLÁN	74. IXHUATLANCILLO	107. NAOLINGO	140. SOTEAPAN	173. TLAPACOYAN
9. ALTO LUCERO	42. CITLALTÉPETL	75. IXTACZOQUITLÁN	108. NARANJAL	141. TAMALIN	174. TLAQUILPA
10. ALTOTONGA	43. COACOATZINTLA	76. JALACINGO	109. NARANJOS - AMATLÁN	142. TAMIARHUA	175. TLILAPAN
11. AMATITLÁN	44. COAHUITLÁN	77. JALCOMULCO	110. NAUTLA	143. TAMPOCO ALTO	176. TOMATLÁN
12. AMATLÁN DE LOS REYES	45. COATEPEC	78. JALTIPAN	111. NOGALES	144. TANGOCO	177. TOMAYAN
13. APAZAPAN	46. COATZACOALCOS	79. JAMAPA	112. OLUTA	145. TANTIMA	178. TOTUTLA
14. AQUILA	47. COATZINTLA	80. JESÚS GARRANZA	113. OMEALCA	146. TANTOYUCA	179. TRES VALLES
15. ASTACINGA	48. COLIPA	81. JILOTEPEC	114. ORIZABA	147. TATAHUICAPAN DE JUÁREZ	180. TUXPAN
16. ATLAHUILCO	49. COMAPA	82. JOSÉ AZUETA	115. OTATITLÁN	148. TATATILLA	181. TUXTILLA
17. ATOYAC	50. CÓRDOBA	83. JUAN RODRÍGUEZ CLARA	116. OTEAPAN	149. TEGOLUTLA	182. ÚRSULO GALVÁN
18. ATZACAN	51. COSAMALOAPAN	84. JUCHIQUE DE FERRER	117. OZULUAMA	150. TEHUIPANGO	183. UXPANAPA
19. ATZALAN	52. COSAUTLÁN DE CARVAJAL	85. LA ANTIGUA	118. PAJAPAN	151. TEMPOAL	184. VEGA DE ALATORRE
20. AYAHUALULCO	53. COSCOMATEPEC	86. LA PERLA	119. PÁNUCO	152. TENAMPA	185. VERACRUZ
21. BANDERILLA	54. COSOLEACAQUE	87. LANDERO Y COSS	120. PAPANTLA	153. TENOCHTITLÁN	186. VILLA ALDAMA
22. BENITO JUÁREZ	55. COTAXTLA	88. LAS CHOAPAS	121. PASO DEL MACHO	154. TEOCELO	187. XALAPA
23. BOCA DEL RÍO	56. COYUTLA	89. LAS MINAS	122. PEROTE	155. TEPATLAXCO	188. XICO
24. CALCAHUALCO	57. CUICHAPA	90. LAS VIGAS	123. PLATÓN SÁNGHEZ	156. TEPETLÁN	189. XOXOCOTLA
25. CAMERINO Z. MENDOZA	58. CUITLÁHUAC	91. LERDO DE TEJADA	124. POZA RICA	157. TEPETZINTLA	190. YANGA
26. CARLOS A. CARRILLO	59. EL HIGO	92. LOS REYES	125. PUEBLO VIEJO	158. TEQUILA	191. YECUATLA
27. CARRILLO PUERTO	60. EMILIANO ZAPATA	93. MAGDALENA	126. PUENTE NACIONAL	159. TEXCATEPEC	192. ZACUALPAN
28. CASTILLO DE TEAYO	61. ESPIINAL	94. MALTRATA	127. RAFAEL DELGADO	160. TEXHUACAN	193. ZARAGOZA
29. CATEMAGO	62. FILOMENO MATA	95. MANLIO FABIO ALTAMIRANO	128. RAFAEL LUGIO	161. TEXISTEPEC	194. ZENTLA
30. CAZONES DE HERRERA	63. FORTÍN DE LAS FLORES	96. MARIANO ESCOBEDO	129. RÍO BLANCO	162. TEZONAPA	195. ZONGOLICA
31. CERRO AZUL	64. GUTIÉRREZ ZAMORA	97. MARTÍNEZ DE LA TORRE	130. SALTABARRANCA	163. TIERRA BLANCA	196. ZONTECOMATLÁN
32. CHACALTIANGUIS	65. HIDALGOTITLÁN	98. MECATLÁN	131. SAN ANDRÉS TENEJAPAN	164. TIHUATLÁN	197. ZOZOCOLCO DE HIDALGO
33. CHALMA	66. HUATUSCO	99. MECAYAPAN	132. SAN ANDRÉS TUXTLA	165. TLACHICHILCO	

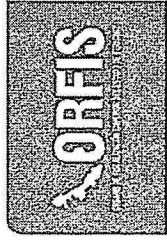

---

## Aplicación de Evaluaciones de Aprendizaje y de Reacción

De los asistentes a las capacitaciones virtuales realizadas en las Jornadas Permanentes de Capacitación a Servidores Públicos y Órganos de Participación Ciudadana, se aplicaron un total de 886 Evaluaciones, que corresponden a cuestionarios para conocer el nivel de conocimiento adquirido y medir el grado de satisfacción y la percepción de la calidad del servicio de capacitación proporcionados por el ORFIS.

Los resultados obtenidos se pueden visualizar en las siguientes gráficas.

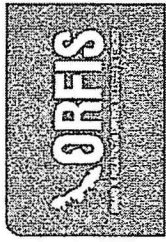

## Resultados Evaluaciones de Aprendizaje (FCS-13).

En la siguiente tabla, se desglosa las calificaciones obtenidas por los Servidores Públicos Municipales y Ciudadanos evaluados en el ejercicio 2020:

Calificación	Evaluaciones
10	208
8.75	275
7.50	189
6.25	117
5	61
3.75	36
Total de evaluaciones	886

**Porcentaje de calificación de Servidores Públicos**

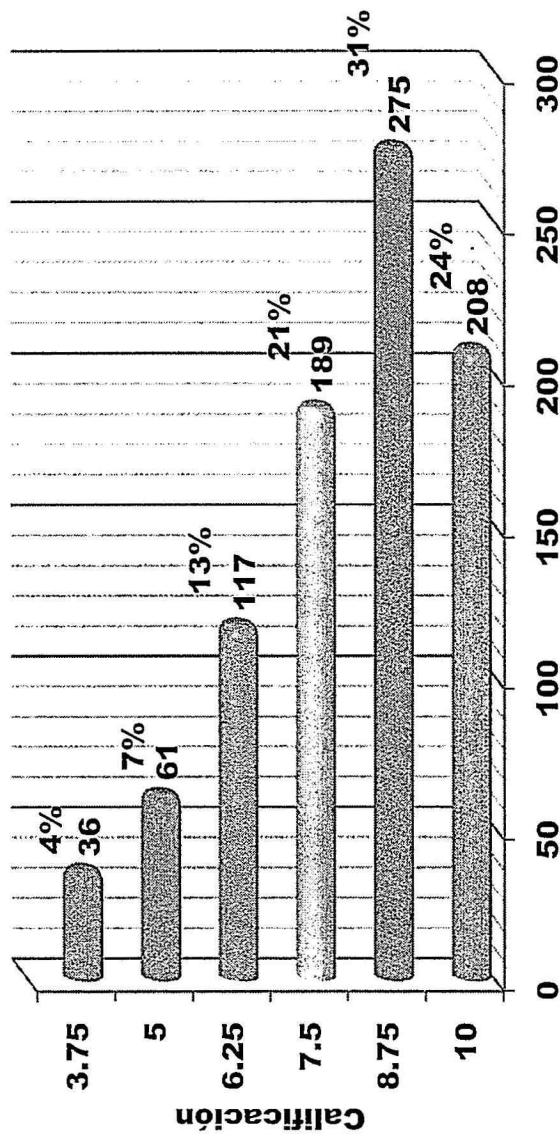

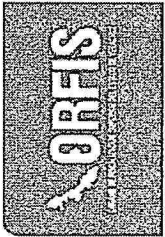

## Resultados Evaluaciones de Reacción (FCS-12).

En las siguiente gráfica y tabla, se desglosan los porcentajes de la percepción de los participantes Servidores Públicos y Ciudadanos en la capacitación virtual, para evaluar la calidad de los temas impartidos por los instructores del ORFIS.

**Pregunta 9: En lo general, la calidad de los temas impartidos por el instructor fue...**

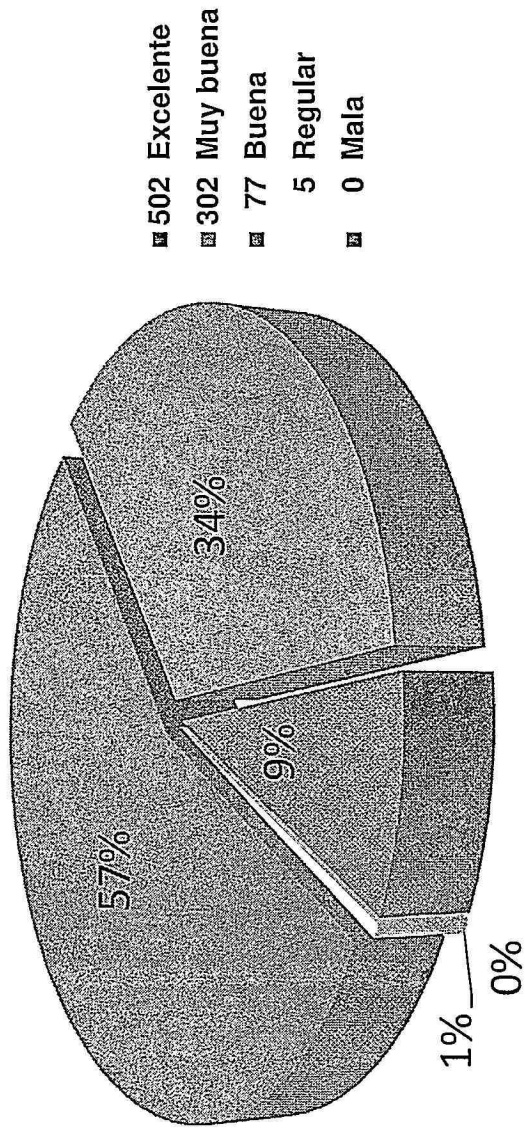

Respuesta	Evaluaciones
Excelente	502
Muy Buena	302
Buena	77
Regular	5
Mala	0
Total de evaluaciones	886

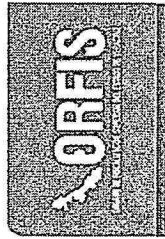

## Resultados Evaluaciones de Reacción (FCS-12).

En la siguiente gráfica y tabla, se desglosan los porcentajes de satisfacción otorgadas por Servidores Públicos y Ciudadanos para evaluar el servicio de capacitación brindado por los instructores del ORFIS.

Respuesta	Evaluaciones
Totalmente Satisfecho	435
Muy Satisfecho	276
Satisfecho	173
Insatisfecho	1
Totalmente Insatisfecho	1
Total de Evaluaciones	886

**Pregunta 10 ¿Cómo se siente con el servicio de capacitación que le brinda el ORFIS?**

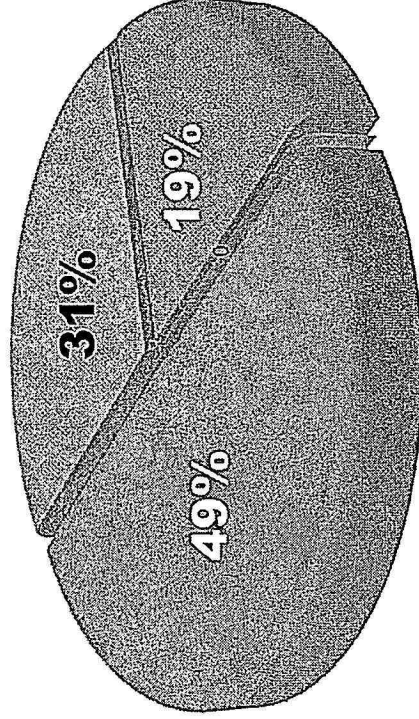

- 435 Totalmente satisfecho
- 276 Muy satisfecho
- 173 Satisfecho
- 1 Insatisfecho

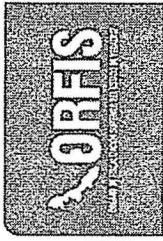

Auditoría Especial de Fortalecimiento  
Institucional y Participación Ciudadana

Jornadas Permanentes de Capacitación a  
Servidores Públicos y Órganos de Participación  
Ciudadana

# Memoria Fotográfica

Presidenta Municipal de  
Coacoatzintla.



Servidores Públicos de  
Coacoatzintla.



Septiembre  
2020

Presidenta Municipal de  
Coatzintla.



Ciudadana de Coatzintla.

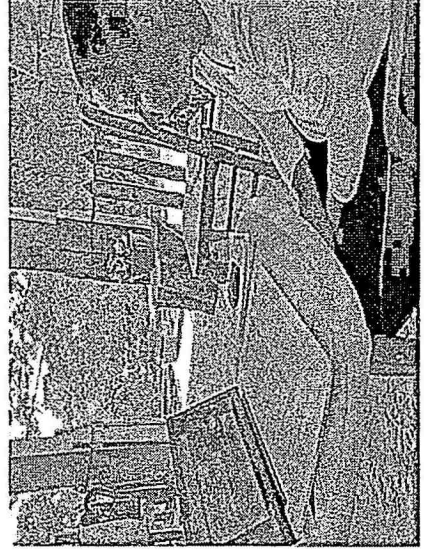

Dirección de Promoción de la Participación Ciudadana

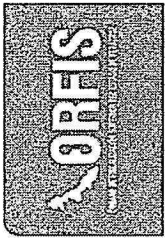

Auditoría Especial de Fortalecimiento  
Institucional y Participación Ciudadana

Jornadas Permanentes de Capacitación a  
Servidores Públicos y Órganos de Participación  
Ciudadana

# Memoria Fotográfica

Servidor Público de  
Ixtaczoquitián.



Servidor Públicos de  
Tihuatlán.



Septiembre  
2020

Ciudadanos del Municipio  
de Misantla.

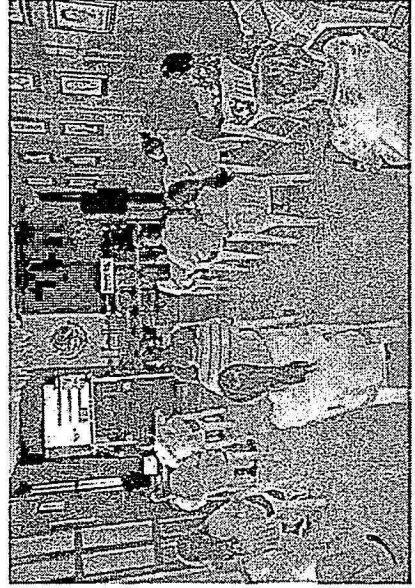

Ciudadana de Coatzintla.



Dirección de Promoción de la Participación Ciudadana

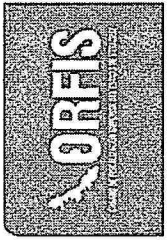

Auditoría Especial de Fortalecimiento  
Institucional y Participación Ciudadana

Jornadas Permanentes de Capacitación a  
Servidores Públicos y Órganos de Participación  
Ciudadana

# Memoria Fotográfica

Presidenta Municipal de  
Citlaltépetl.



Presidenta Municipal de  
Tantima.



Octubre  
2020

Síndico y regidora de Pajapan.

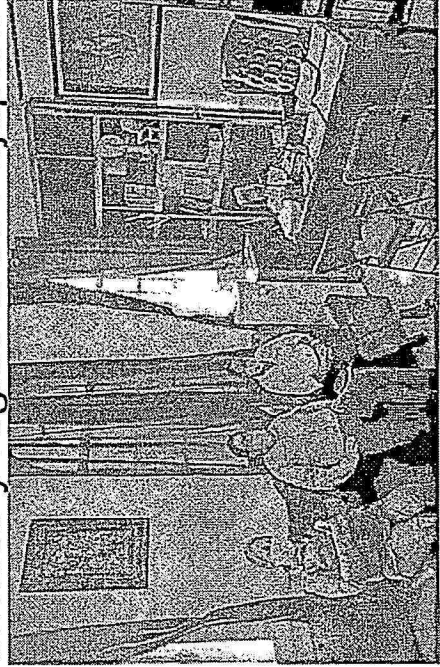

EPC municipio de Coyutla.



Dirección de Promoción de la Participación Ciudadana

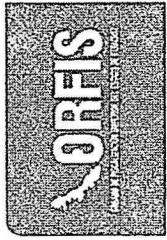

Auditoría Especial de Fortalecimiento  
Institucional y Participación Ciudadana

Jornadas Permanentes de Capacitación a  
Servidores Públicos y Órganos de Participación  
Ciudadana

# Memoria Fotográfica

## Ciudadanos del Municipio de Tlalapan.

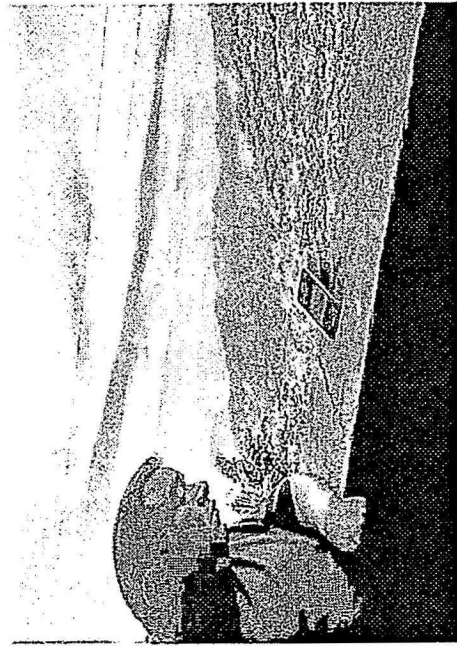

Octubre  
2020

## Servidores Públicos de Ozuluama.

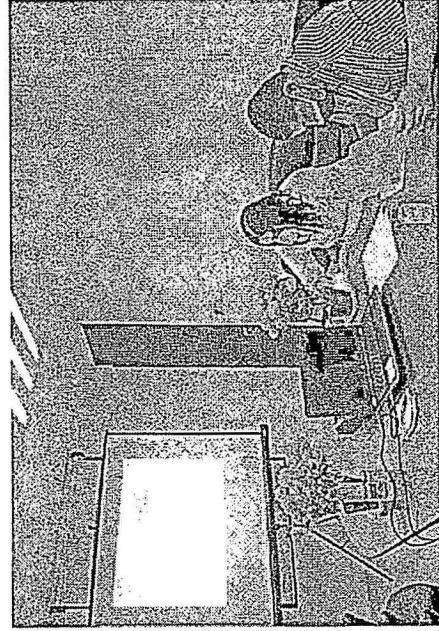

Dirección de Promoción de la Participación Ciudadana

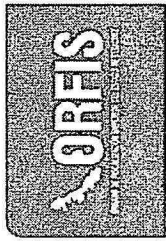

Auditoría Especial de Fortalecimiento  
Institucional y Participación Ciudadana

Jornadas Permanentes de Capacitación a  
Servidores Públicos y Organos de Participación  
Ciudadana

# Memoria Fotográfica

Ciudadanos Coahuilán.

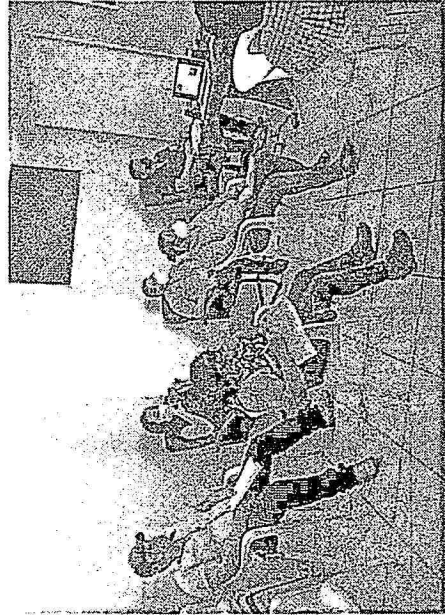

Servidor Público de Atzacan.



Noviembre  
2020

Ciudadanas de Sayula Alemán.

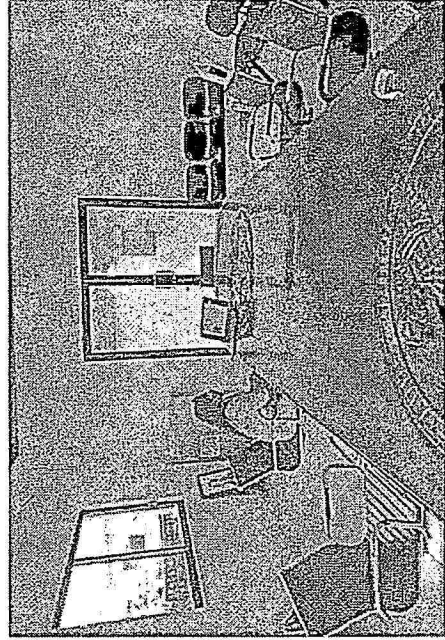

Dirección de Promoción de la Participación Ciudadana

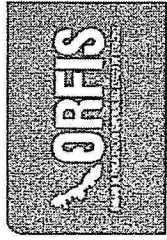

Auditoría Especial de Fortalecimiento  
Institucional y Participación Ciudadana

Jornadas Permanentes de Capacitación a  
Servidores Públicos y Órganos de Participación  
Ciudadana

# Memoria Fotográfica

Servidor Público de  
Soledad de Doblado .



Ciudadanos de Filomeno Mata.

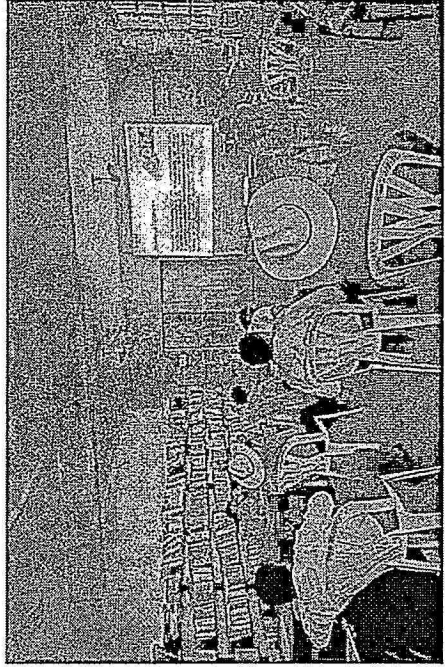

Noviembre  
2020

Servidores Públicos de Teocelo.

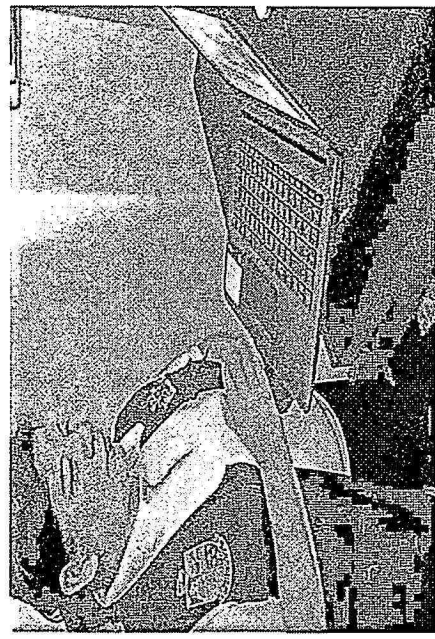

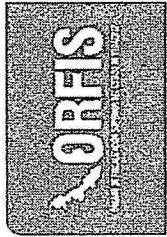

Auditoría Especial de Fortalecimiento  
Institucional y Participación Ciudadana

Jornadas Permanentes de Capacitación a  
Servidores Públicos y Organos de Participación  
Ciudadana

# Memoria Fotográfica

Servidores Públicos del Municipio de Isla.



Diciembre  
2020

Servidora Pública Los Reyes.



Servidora Pública de  
Misantla.

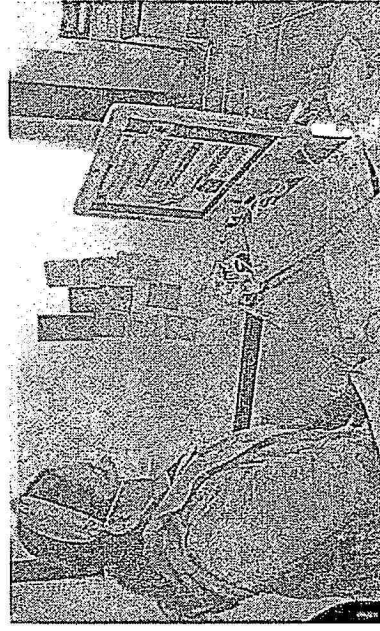

Dirección de Promoción de la Participación Ciudadana

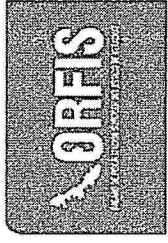

A partir del mes de marzo la alta dirección del ORFIS instruye a todo el personal se confine y trabaje desde sus casas, motivado por la pandemia causada por el Sars-cov2 (covid-19) que a nivel mundial afectó y sigue afectando a la población.

Esto impactó de manera significativa las actividades de capacitación que se tenían programadas de manera presencial por la Dirección de Promoción de la Participación Ciudadana y la Jefatura de Capacitación Social en 168 municipios para el ejercicio 2020.

Nos obligó a implementar una nueva estrategia de capacitación para hacer llegar la información tanto a servidores públicos como ciudadanos integrantes de los diferentes Órganos de Participación Ciudadana de cada uno de los municipios del estado de Veracruz.

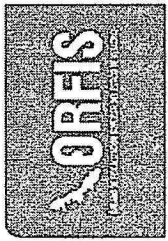

Se implementó la actividad denominada **“Capacítate en Casa”** por medio de videoconferencias utilizando la plataforma ZOOM para capacitar a Servidores Públicos Municipales y ciudadanos integrantes del COPLADEMUN, CDM Y CCS beneficiados con obra pública para hacerles llegar la información de cómo es su participación en la planeación, aplicación, supervisión y vigilancia del recursos públicos.

En este sentido, se tuvo la necesidad de un espacio en donde poder realizar las transmisiones de capacitación en línea de la actividad **“Capacítate en Casa”**, por lo que se hizo la adecuación de la oficina de la Dirección de Promoción de la Participación Ciudadana como sede de mando de transmisiones.

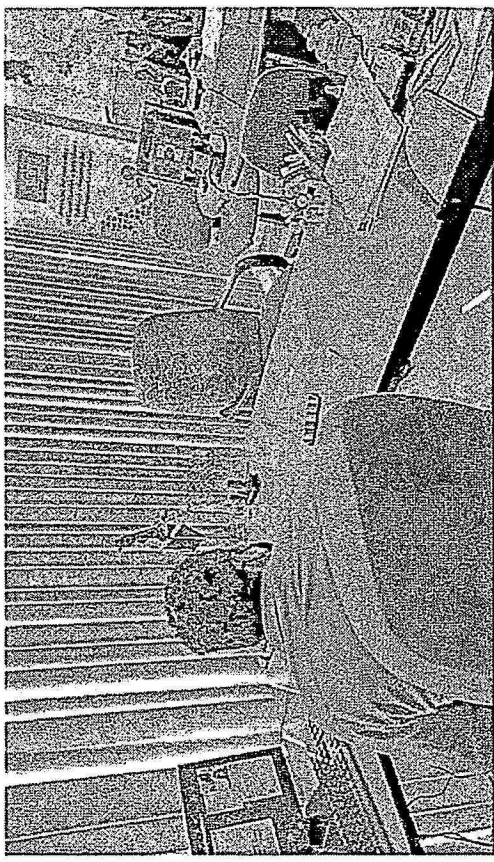
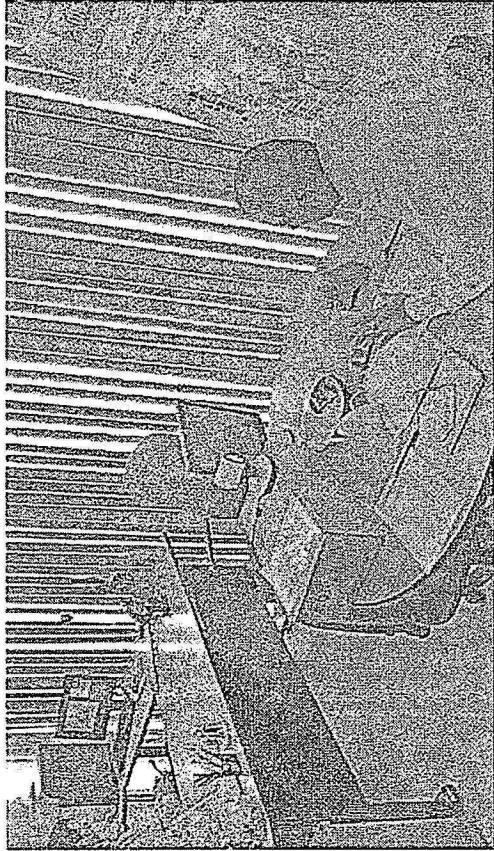

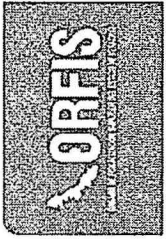

En esta actividad nos encontramos con una serie de dificultades:

- a) Acceso a Internet limitado por parte de la ciudadanía;
- b) La falta de acceso a equipos inteligentes o de cómputo para recibir capacitaciones virtuales;
- c) Falta de conocimiento en el uso de herramientas tecnológicas;
- d) La falta de equipos en casas para recibir capacitaciones y clases virtuales.

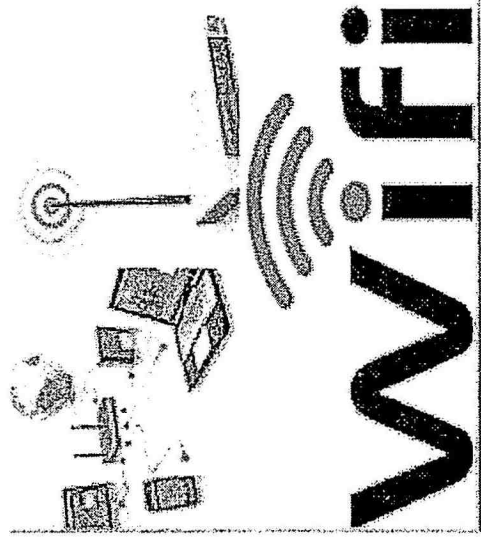
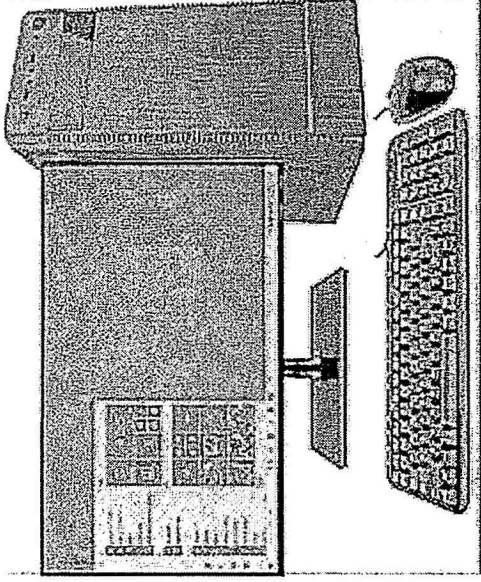
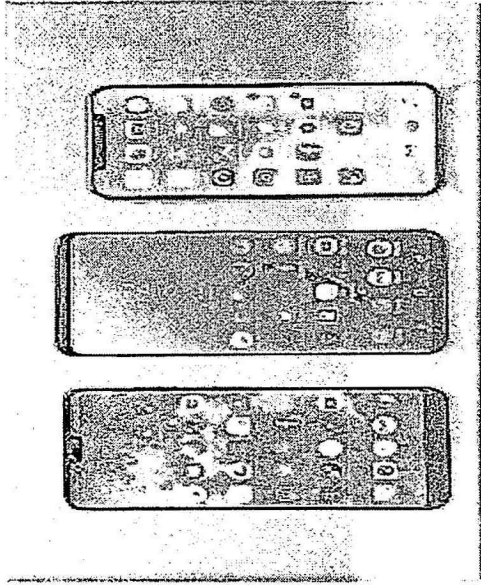

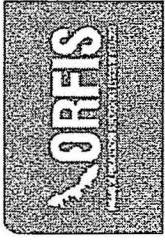

Con el apoyo de la Dirección General de Tecnologías de la Información y de la Unidad de Comunicación e Imagen se elaboró un video junto con el personal de la Jefatura de Capacitación como herramienta de apoyo tanto a Servidores Públicos y Ciudadanos, en donde se desarrollan los temas de atribución y funcionamiento del Órgano de Fiscalización Superior del Estado; participación ciudadana y órganos de participación ciudadana; herramientas tecnológicas implementadas por el ORFIS, que se puso a disposición pública en la página web, para ser consultadas. De igual forma, un catálogo de diferentes obras, en donde se puntualizan los principales conceptos a vigilar y supervisar por parte de la ciudadanía, esto con la finalidad de facilitar esta actividad a los integrantes de los OPC.

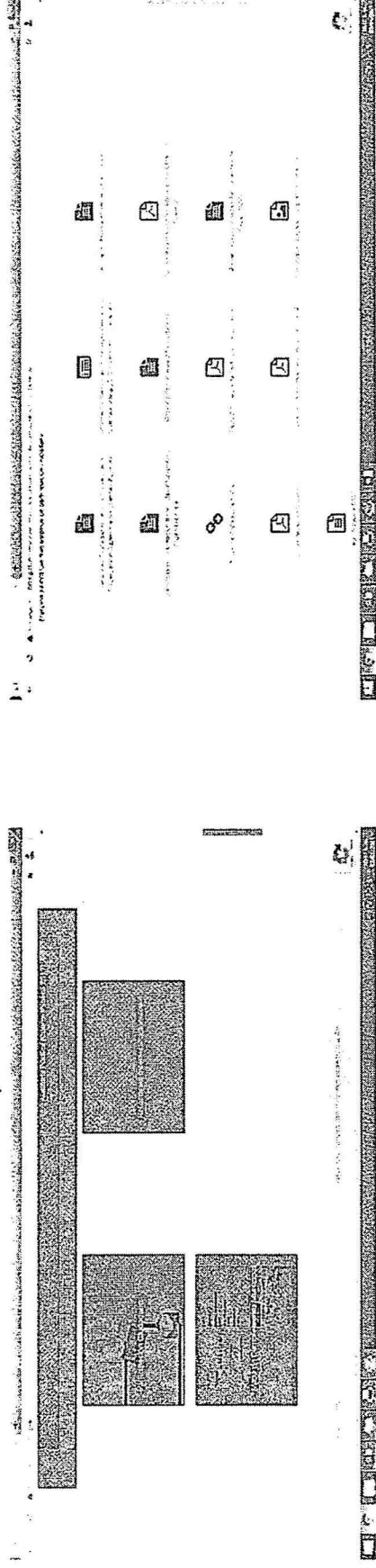

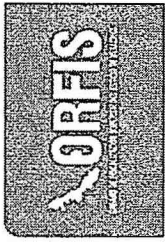

La capacitación a distancia o virtual es una modalidad que implicó tener que adecuarnos a un nuevo esquema de trabajo que no ha sido fácil tanto para servidores públicos de nuestra institución, de los municipios, entes estatales y sobre todo para la ciudadanía en general. Sin embargo, es un gran reto y lo vemos como tal, cada día proponernos superar las diferentes adversidades que se nos presentan ya que nos queda claro que la participación ciudadana es un elemento fundamental para la prevención y el combate a la corrupción.

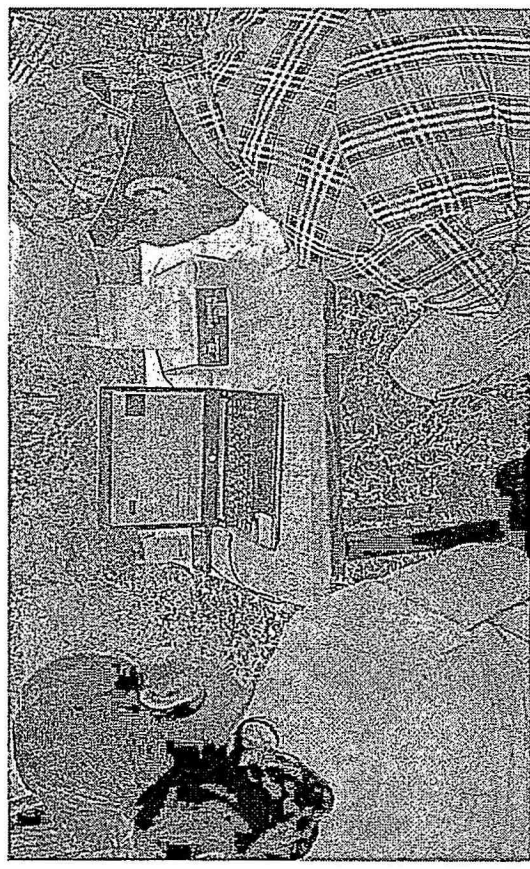
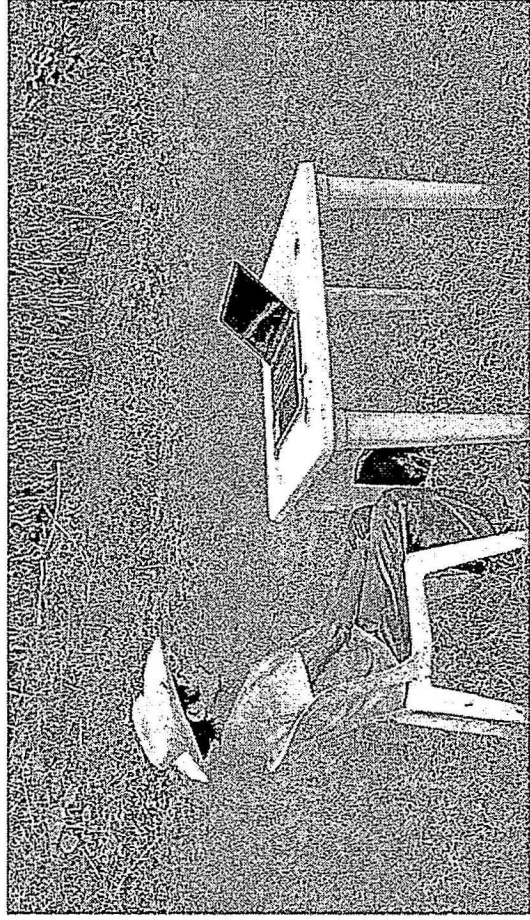

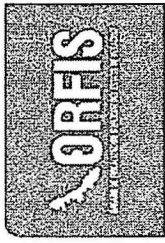

El presente **INFORME DE RESULTADOS** del ejercicio 2020, correspondiente a las actividades desarrolladas en el marco del programa denominado: **Jornadas Permanentes de Capacitación a Servidores Públicos y Órganos de Participación Ciudadana** y de la implementación de la actividad denominada **“Capacítate en Casa”**, consta de veintisiete (27) fojas útiles, incluyendo su portada.

Xalapa-Enríquez, Ver. A 13 de enero de 2021

Elaboró

Revisó

Autorizó

Lic. Valentín Acosta López

Lic. Luis Alberto Cruz Romo

Lic. María Félix Osorio Domínguez

Instructor de la Jefatura de  
Capacitación Social

Jefe del Departamento de  
Capacitación Social

Directora de Promoción de la  
Participación Ciudadana